

## PÓLIZA DE GARANTÍA

### DISTRIBUIDORA DE ENCENDEDORES, S.A. DE C.V.

AV. LIC. JUAN FERNÁNDEZ ALBARRÁN NO. 61 PARQUE INDUSTRIAL VALLEJO, SAN PABLO XALPA, TLALNEPANTLA, EDO. DE MÉXICO, C.P. 54090

R.F.C. DEN-830809-J15, R.N.I.E. 92920-00-8

TEL.: 5-391-60-32 / 5-391-75-71 FAX. 5-391-60-23

www.nakazaki.com.mx

**DISTRIBUIDORA DE ENCENDEDORES, S.A. DE C.V.** Garantiza el producto adquirido por el término de un (1) año, en todas sus piezas y componentes así como mano de obra por cualquier defecto de fábrica a partir de la fecha de adquisición sin costo adicional para el consumidor.

### CONDICIONES

- **DISTRIBUIDORA DE ENCENDEDORES, S.A. DE C.V.** Se compromete a reparar el producto sin costo alguno al consumidor, si la falla que presenta es de fábrica. Los gastos de transportación que se deriven de su cumplimiento serán cubiertos por Distribuidora de Encendedores, S.A. de C.V.
- El tiempo de reparación en ningún caso será mayor a 30 días contados a partir de la recepción del producto en cualquiera de los sitios donde pueda hacerse efectiva la garantía.
- Para adquirir partes y refacciones acudir al domicilio descrito al principio.
- Para hacer efectiva la garantía usted debe de presentar esta póliza debidamente sellada y llenada por la tienda, junto con el producto en el centro de servicio que se indica a continuación o en la tienda donde adquirió el producto:

DISTRIBUIDORA DE ENCENDEDORES, S.A. DE C.V. AV. LIC. JUAN FERNÁNDEZ ALBARRÁN # 61, PARQUE INDUSTRIAL VALLEJO SAN PABLO XALPA, TLALNEPANTLA, ESTADO DE MÉXICO, C.P. 54090 TEL.: 5-391-60-32 / 5-391-75-71 FAX. 5-391-60-23 R.F.C. DEN-830809-J15 R.N.I.E. 92920-00-8		SELLO Y FIRMA DE LA TIENDA
PRODUCTO: <b>RADIOGRABADORA AM/FM CON REPRODUCTOR DE DISCO COMPACTO (CD, MP3)</b>	SERIE No.:	
MARCA: <b>NAKAZAKI</b>	MODELO: <b>KP-686</b>	
NOMBRE DEL CLIENTE:		
DIRECCIÓN:		
FECHA DE COMPRA:		

### ESTA GARANTÍA NO ES VALIDA EN LOS SIGUIENTES CASOS:

1. Cuando el producto se hubiese utilizado en condiciones distintas a las normales.
2. Cuando el producto no hubiese sido utilizado según el instructivo.
3. Cuando el producto hubiese sido alterado o reparado por personas no autorizadas por el fabricante, importador o comercializador responsable.

# NAKAZAKI®

## NAKAZAKI

modelo KP-686

### RADIOGRABADORA AM/FM CON REPRODUCTOR DE DISCO COMPACTO (CD, MP3)

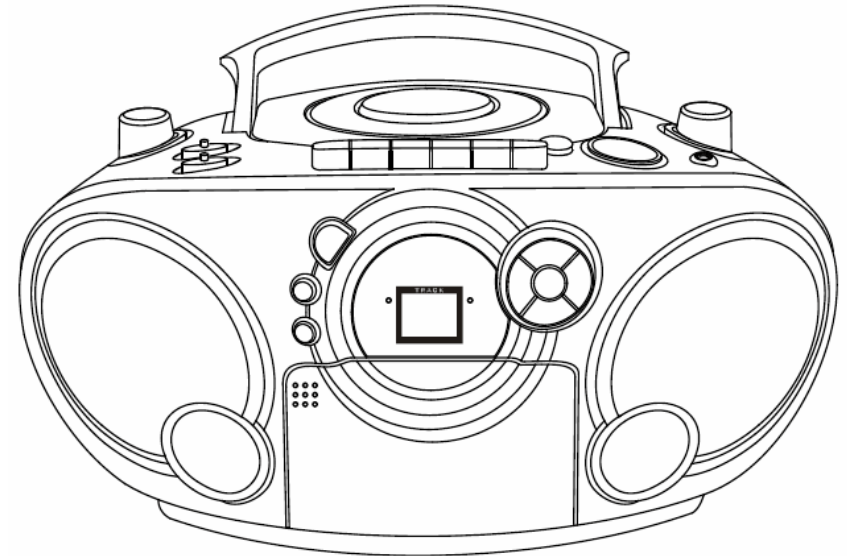

### MANUAL DE INSTRUCCIONES

Antes de usar (o ensamblar) el producto lea cuidadosamente este instructivo

#### IMPORTADO POR:

**DISTRIBUIDORA DE ENCENDEDORES, S.A. DE C.V.**  
AV. LIC. JUAN FERNÁNDEZ ALBARRÁN # 61, PARQUE INDUSTRIAL VALLEJO,  
SAN PABLO XALPA, TLALNEPANTLA, ESTADO DE MÉXICO, C.P. 54090  
R.F.C.: DEN 830809 J15 R.N.I.E. 92920-00-8  
TELS.: 5-391-60-32 / 5-391-75-71 FAX. 5-391-60-23  
[www.nakazaki.com.mx](http://www.nakazaki.com.mx)

#### ESPECIFICACIONES

TENSIÓN DE ALIMENTACIÓN: 120V~  
12V  (8 BATERÍAS TIPO "D")  
FRECUENCIA DE OPERACIÓN: 60 Hz  
CONSUMO DE POTENCIA: 15 W

**FAVOR DE LEER EL INSTRUCTIVO DE OPERACIONES Y OBSERVAR CUIDADOSAMENTE LAS INSTRUCCIONES Y ADVERTENCIAS QUE SEÑALA EL MANUAL**

**ARTICULO:** **RADIOGRABADORA AM/FM CON REPRODUCTOR DE DISCO COMPACTO (CD, MP3)**  
**IMPORTADO POR:** MARCA: NAKAZAKI MODELO: **KP-686**  
 DISTRIBUIDORA DE ENCENDADORES, S.A. DE C.V.  
 AV. LIC. JUAN FERNÁNDEZ ALBARRÁN # 61  
 PARQUE INDUSTRIAL VALLEJO, SAN PABLO  
 XALPA, TLALNEPANTLA  
 ESTADO DE MÉXICO, C.P. 54090  
 TEL.: 5-391-60-32 / 5-391-75-71 FAX. 5-391-60-23  
 www.nakazaki.com.mx

**R.F.C.:** DEN 830809 J15 R.N.I.E. 92920-00-8  
**HECHO EN:** CHINA  
**PUERTO DE ENTRADA:** ADUANA INTERIOR DE LA CD. DE MÉXICO  
**CONTIENE:** 1 PIEZA  
**ESPECIFICACIONES:** 120V ~ 60Hz 15W  
 12V  (8 BATERÍAS TIPO "D")



<p><b>SEGURIDAD DEL LÁSER</b>          La unidad emplea un láser. Sólo una persona de servicio calificada debe quitar la tapa o desarmar para reparar este dispositivo debido a que puede ocasionar una lesión del ojo.  <b>PRECAUCIÓN:</b> LOS AJUSTES, INTERVENCIONES, REPARACIONES CON PIEZAS AJENAS, U OTROS PROCEDIMIENTOS DIFERENTES A LO ESPECIFICADO EN ESTE MANUAL, PUEDE RESULTAR ARRIESGADO.  <b>EXPOSICIÓN A RADIACIÓN</b></p>	 <p><b>PELIGRO</b>          RADIACIÓN INVISIBLE DEL LÁSER CUANDO ABRA E INTERVENGA EL INTERIOR DEL APARATO EVITE EXPOSICIÓN DIRECTA AL RAYO DEL LÁSER</p>
  <p><b>PRECAUCIÓN</b>          SE CORRE EL RIESGO DE UN CHOQUE ELÉCTRICO NO ABRIR</p>	 El signo de exclamación dentro de un triángulo equilátero alerta de la presencia de importantes instrucciones de funcionamiento y mantenimiento (servicio) en la documentación que acompaña al aparato.
<p>ATENCIÓN: PARA REDUCIR EL RIESGO DE DESCARGA ELÉCTRICA, NO QUITAR LA TAPA FRONTAL O TRASERA EN EL INTERIOR NO HAY PIEZAS QUE PUEDAN SER REPARADAS POR EL USUARIO, EN CASO DE AVERÍA DIRIGIRSE A UN CENTRO DE SERVICIO TÉCNICO CALIFICADO</p>	 La indicación de un rayo dentro de un triángulo equilátero alerta de la presencia de "voltaje peligroso" en el interior del aparato que podría ser de suficiente intensidad como para representar un riesgo de descarga eléctrica para el usuario.

**NO EXPONGA ESTE APARATO A GOTEOS O SALPICADURAS, MANTÉNGALO ALEJADO DE LUGARES HÚMEDOS.**  
 ESPECIFICACIONES Y CARACTERÍSTICAS SUJETAS A CAMBIO SIN PREVIO AVISO, TENIENDO EN CUENTA QUE LOS CAMBIOS REALIZADOS POR PARTE DE NUESTRO EQUIPO TÉCNICO Y DE PRODUCCIÓN SON PARA MEJORAR LA CALIDAD Y FUNCIONAMIENTO LOS PRODUCTOS, OFRECIÉNDOLES SIEMPRE: CALIDAD, SERVICIO, EXCLUSIVIDAD Y PRESTIGIO.  
 GRACIAS POR COMPRAR **NAKAZAKI®**

**PRECAUCIONES**  
 Siga cuidadosamente los consejos abajo mencionados para la operación segura y apropiada.

**EN LA COLOCACIÓN**

- No utilizar la unidad en los lugares que son extremadamente calientes, fríos, polvorientos, o húmedos.
- Poner la unidad en una superficie plana y que no este en movimiento.
- No restringirle flujo de aire a la unidad poniéndola en un lugar con flujo de aire escaso, cubriéndola con un paño, o colocándola en una alfombra.

**NO EXPONGA EL APARATO A GOTEOS O SALPICADURAS**

**EN LA SEGURIDAD**

- Al conectar y desconectar el cable de CA, agarrar el enchufe y no solamente el cable. Si jala del cable puede dañarlo y ocasionar un corto.
- Cuando usted no va a utilizar la unidad por un período largo de tiempo, desconecte la unidad de la corriente ALTERNA.

**EN VOLTAJE ELÉCTRICO (CA CORRIENTE ALTERNA)**

- Antes de uso, comprobar que el voltaje clasificado de su unidad empareje su voltaje local. 120V CA

**EN LA CONDENSACIÓN**

- Cuando la unidad es colocada en un cuarto o lugar caliente y húmedo, las gotitas del agua o la condensación se pueden formar dentro del lector de reproductor de disco compacto.
- Cuando hay condensación dentro de la unidad, la misma puede no funcionar normalmente.
- Abra el compartimiento de CD por 1 a 2 horas antes de volver a utilizarla, ventile o caliente el cuarto donde se esta usando.
- Asegúrese una distancia mínima de 5 centímetros alrededor del aparato para la suficiente ventilación.
- Asegurarse de que la ventilación no sea impedida cubriendo las aberturas de la ventilación con los artículos, tales como periódicos, cortinas de los manteles, etc.
- No poner cerca de las fuentes de calor, tales como velas encendidas, estufa, radiadores, calentadores, etc.
- Utilizar el aparato solamente en climas moderados (no en climas tropicales).
- No exponer el aparato a goteo o a salpicaduras.
- No poner los objetos llenos de líquidos, tales como floreros, en el aparato.

Si ocurre cualquier problema, desconecte el cable de corriente eléctrica y consulte con personal calificado.  
 El cable no debe ser obstruido durante el uso de la unidad. Debe ser desconectado en caso de limpieza, y/o reparaciones.

ESPECIFICACIONES Y CARACTERÍSTICAS SUJETAS A CAMBIO SIN PREVIO AVISO, TENIENDO EN CUENTA QUE LOS CAMBIOS REALIZADOS POR PARTE DE NUESTRO EQUIPO TÉCNICO Y DE PRODUCCIÓN SON PARA MEJORAR LA CALIDAD Y FUNCIONAMIENTO LOS PRODUCTOS, OFRECIÉNDOLES SIEMPRE: CALIDAD, SERVICIO, EXCLUSIVIDAD Y PRESTIGIO.

GRACIAS POR COMPRAR **NAKAZAKI®**

## LOCALIZACIÓN DE CONTROLES

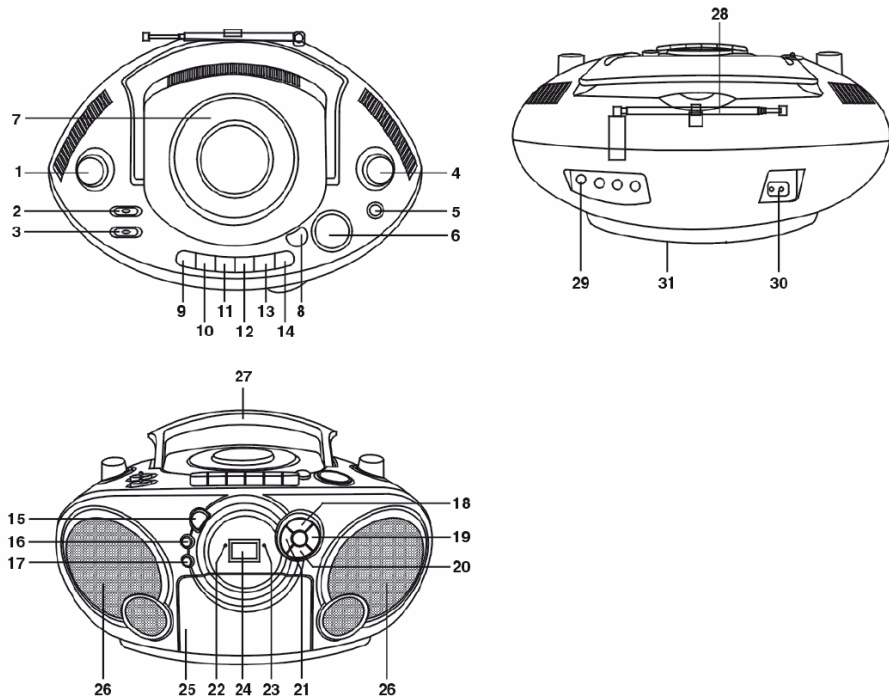

1. CONTROL DE VOLUMEN
2. INTERRUPTOR DE FUNCIÓN
3. SELECTOR DE BANDA
4. CONTROL DE CAMBIO DE ESTACIONES
5. MICRÓFONO
6. ESCALA DIAL
7. PUERTA COMPARTIMENTO DEL DISCO COMPACTO
8. BOTÓN PARA ABRIR COMPARTIMENTO DE DISCO COMPACTO
9. CASETE: BOTÓN PAUSA (PAUSE)
10. CASETE: BOTÓN DETENER (STOP/ELECT)
11. CASETE: BOTÓN ADELANTAR (FAST/FORWARD)
12. CASETE: BOTÓN REGRESAR (REWIND)
13. CASETE: BOTÓN REPRODUCIR (PLAY)
14. CASETE: BOTÓN PARA GRABAR (RECORD)
15. CD: BOTÓN DE PROGRAMA
16. CD: BOTÓN DE MODO DE REPRODUCCIÓN
17. BOTÓN FOLDER ARRIBA (UP)
18. CD: BOTÓN DE REPRODUCCIÓN / PAUSA (PLAY / PAUSE) ▶ ||
19. CD: BOTÓN DE SIGUIENTE PISTA (NEXT) ▶▶
20. CD: BOTÓN DE PARO (STOP) ■
21. CD: BOTÓN PARA REGRESAR PISTA (BACK) ◀◀
22. INDICADOR DE ENCENDIDO
23. FM ESTEREO INDICADOR
24. DISPLAY
25. COMPARTIMENTO DE CASETE
26. BOCINA

27. AGARRADERA
28. ANTENA TELESCÓPICA
29. ENTRADA DE AUXILIAR
30. ENTRADA DE CABLE DE CORRIENTE ALTERNA CA (AC)
31. COMPARTIMENTO DE BATERÍAS

## FUENTE DE ENERGÍA: USANDO ENERGÍA ELÉCTRICA

Antes de usar, verifique que el rango de voltaje de la unidad sea el mismo de su localidad (120V ca) NOTA: Para prevenir el riesgo de choque eléctrico inserte completamente el enchufe al contacto.

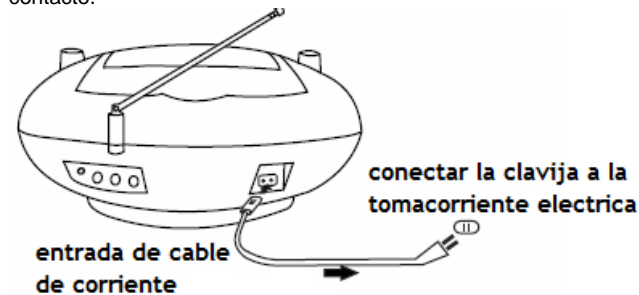

## USO CON BATERÍAS

Desconecte el cable de corriente eléctrica CA de la unidad. La corriente de las baterías es cortada automáticamente cuando es conectado el cable de corriente eléctrica. Cuando el volumen sea bajo, o se escucha distorsionado el sonido es necesario reemplazar las baterías usadas por una baterías nuevas. Inserte 8 (ocho) baterías tipo "D", no incluidas.

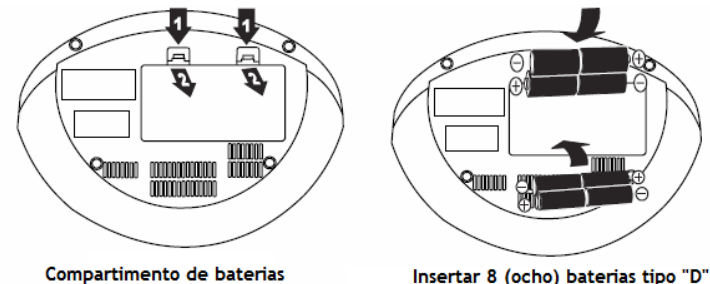

## AJUSTE DE SONIDO VOLUMEN

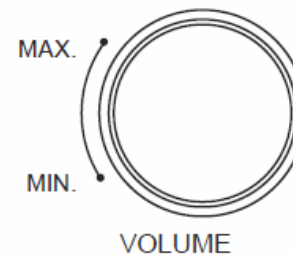

## CUANDO ESTE GRABANDO

El VOLUMEN puede ser ajustado durante la grabación sin afectar la señal de la grabación.

## USO DE LOS AUDÍFONOS

Para escuchar en privado, use los audífonos (no incluidos) con una impedancia no mayor de 8 ohms y con un diámetro estándar de 3,5mm en el conector para ser insertado en la entrada de AUDÍFONOS. Al usar los audífonos automáticamente deja de escucharse sonido en las bocinas.

## ESCUCHANDO LA RADIO

- 1.- Deslice el interruptor de función a RADIO

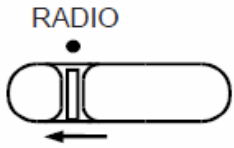

- 2.- Seleccione la banda

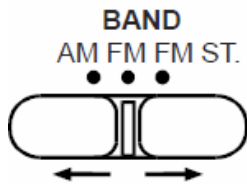

- 3.- Seleccione la estación TUNING

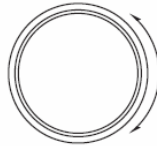

- 4.- Ajuste el volumen

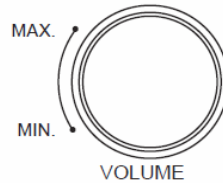

## PARA UNA MEJOR RECEPCIÓN

FM

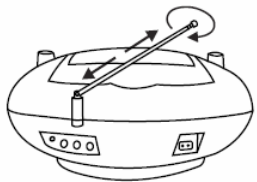

AM

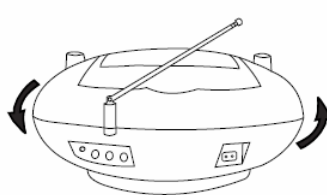

- 1.- El indicador de FM estereo se iluminara si en ese momento esta recibiendo la señal de la banda FM estereo
- 2.- Cuando le recepción de FM Estereo sea muy ruidosa y con deficiencias coloque el interruptor en FM Mono

## DESPUÉS DE ESCUCHAR

Coloque el interruptor de función a la posición APAGADO (off).

## ESCUCHANDO DISCOS COMPACTOS

- 1.- Seleccione con el interruptor la función de CD

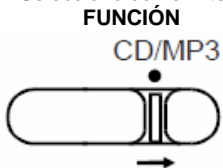

- 2.- Abra el compartimiento presionando Open / Close con el botón mencionado.

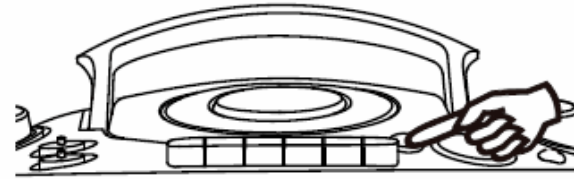

- 3.- Inserte el disco con la etiqueta cara arriba

- 4.- Cierre el compartimiento del disco compacto.

El disco comenzara a girar mostrando a su vez el total de pistas contenidas en el disco.

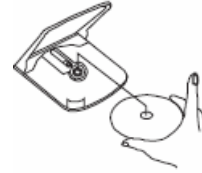

- 5.- Presione una vez el botón de reproducción (PLAY / PAUSE) ► ||

El numero de la pista "01" y el símbolo "►" "DISC" se visualizara en el display durante la reproducción de un disco formato normal.

El numero de la pista "001" y el símbolo "►" "DISC MP3" se visualizara en el display durante la reproducción de un disco formato MP3



CD display



MP3 display



## PARA PONER PAUSA A LA REPRODUCCIÓN DEL DISCO.

Presione el botón de Reproducción /Pausa ► || y el símbolo ► destellara en el display, presione nuevamente para reanudar la reproducción.



CD display



MP3 display



### PARA DETENER LA REPRODUCCIÓN DEL DISCO.

Presione el botón de detener (STOP) y en el display se mostrara nuevamente el total de las pistas



### PARA SALTAR AL COMIENZO DE UNA PISTA

- Presione en cualquier pista una vez los botones para adelantar o regresar dependiendo de la dirección deseada. ⏪⏩
- Presione el botón de reproducción en la pista deseada
- Cuando el botón ⏪ es presionado una vez durante la reproducción, la pista se reiniciara.
- Cuando el botón ⏩ es presionado durante la reproducción de una pista, se saltara a la siguiente pista.

### PARA BUSCAR UN FRAGMENTO DE LA PISTA

- Presione y mantenga presionado el botón ⏪ o ⏩ durante la reproducción, y suelte el botón Cuando escuche el fragmento que esta buscando. La reproducción continuara normalmente en cuanto deje de presionar el botón.



### FUNCIÓN: REPETIR PISTAS, REPETIR ÁLBUM Y REPRODUCCIÓN MIX (al azar)

Presione el botón de modo de reproducción (PLAY MODE) cuando el aparato se encuentre en Espera (STOP). Ud. podrá con esta función repetir una pista, todas las pistas, o reproducirlas al azar.



### USO DE LA FUNCIÓN, EN DISCO FORMATO NORMAL

La secuencia al presionar este botón es REPEAT >> REPEAT ALL >> MIX>>CLEAR (repetir, repetir todo, al azar, limpiar)

Cuando se presione una vez el botón para repetir, el display mostrara



Durante la función de repetición 2, el display mostrara



Durante la función de repetición 3, el display mostrara



CD display

### USO DE LA FUNCIÓN, EN DISCO FORMATO MP3

La secuencia al presionar este botón es REPEAT >> REPEAT FOLDER >> REPEAT ALL>> MIX>>CLEAR

Cuando se presione una vez el botón para repetir, el display mostrara



Durante el modo de repetición 2, el display mostrara



Durante el modo de repetición 3, el display mostrara



Durante el modo de repetición MIX, el display mostrara



MP3 display

### FUNCIÓN FÓLDER UP

Para los discos de formato MP3/ USB, cuando este su reproductor en paro (stop o espera) el salto al fólder / álbum es en orden ascendente y se mostrara el numero de fólder / álbum. Presione el botón de reproducción / pausa (PLAY / PAUSE) para comenzar la reproducción del fólder / álbum seleccionado. Cuando la unidad se encuentra con el formato de disco MP3/USB en reproducción el salto al siguiente fólder / álbum será en orden ascendente y el numero de fólder / álbum destellara por 3 segundos, después comenzara la reproducción.



### GRABACIÓN DESDE EL MICRÓFONO

- 1.- Deslice el interruptor de función a la posición de cinta "TAPE"
- 2.- Inserte un casete listo para grabar dentro del compartimento de casete
- 3.- Presione el botón para grabar y el botón de reproducir simultáneamente (RECORD y PLAY) Ud. puede comenzar a grabar usando el micrófono que esta integrado en la unidad.
- 4.- Para detener la grabación manualmente presione el botón de paro "STOP/Eject"

### PROGRAMAR LA REPRODUCCIÓN DE LAS PISTAS

#### PROGRAMANDO PISTAS DEL DISCO COMPACTO

Esta función permite programar pistas de un disco en diverso orden. Hasta 20 pistas puede programar.

1. Presione el botón para programar "PROGRAM" y entrar al modo de programación.
2. Presione el botón para adelantar o regresar "NEXT" o "BACK" para seleccionar el número de la pista deseada.
3. Presione nuevamente el botón "PROGRAM", para memorizar en el programa la pista.
4. Repita los pasos 2 y 3 hasta completar las pistas que desea programar.
5. Presione después el botón de reproducción "PLAY/PAUSE" para comenzar la reproducción. En el indicador de "PLAY ▶ & PROG" se mostrara en el display.
6. Para detener la reproducción del programa presione el botón de detención "STOP".
7. Presione el botón "PROGRAM" y "PLAY/PAUSE" para verificar que pistas fueron programadas.
8. Abra la puerta del compartimento del CD para que se borre de la memoria el programa.

Nota: Para hacer una programación puede hacerse solo cuando el aparato esta en stop.

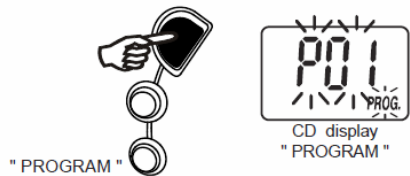

### PROGRAMANDO PISTAS PARA LOS FORMATOS MP3/USB

Esta función permite programar varios folders / álbumes o pistas de un disco en diverso orden. Hasta 10 folders / álbumes o pistas puede programar.

1. Presione el botón para programar "PROGRAM".
2. Presione los botones FOLDER UP (folder arriba) para seleccionar el folder.
3. a) Para "Programar folder", presione el botón de "PROGRAM" para memorizar el folder.  
b) Para "Programar la Pista" presione los botones para adelantar o regresar "NEXT" y "BACK" y seleccionar el número de la pista deseada.  
Presione nuevamente el botón "PROGRAM", para memorizar en el programa la pista.
4. Repita los pasos 2 y 3 hasta completar las pistas o folder's que desea programar.
5. Presione después el botón de reproducción "PLAY/PAUSE" para comenzar la reproducción. En el indicador de "PLAY ▶ PROG" y MP3/USB, se mostrara encendido en el display.
6. Para detener la reproducción del programa presione el botón de detención "STOP" para detener la reproducción del programa.
7. Presione el botón "PLAY/PAUSE" para verificar que pistas fueron programadas.
8. Abra el compartimento del CD, para limpiar el programa de la memoria.

**Nota:** La programación solo puede configurarse cuando el aparato este en modo de stop.

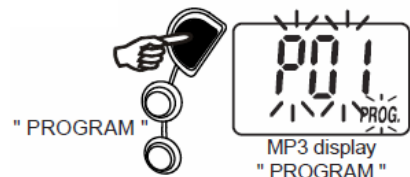

### NOTA SOBRE SUS DISCOS TIPO CD/R-RW

Puesto que la definición / producción del formato de los discos CD-R/RW no esta estandarizada, no se garantiza la calidad y resultados de la reproducción con los mismos.

El fabricante no será responsable de la reproductividad del tipo de disco CD-R/RW por las condiciones de la grabación, como las características de la computadora, software de grabación, la capacidad de medios, etc. No unir ni pegar etiquetas en ninguna de las caras del disco CD-R/RW. Podría perjudicar su función.

### REPRODUCCIÓN DE LOS CASETES

- 1.- Seleccione la función de cinta "TAPE"

#### FUNCTION

TAPE



- 2.- Inserte el casete.



- 3.- Presione el botón para comenzar la reproducción del casete ◀ PLAY



#### PARA DETENER LA REPRODUCCIÓN

Presione el botón de detener STOP/EJECT

#### PARA DETENER LA REPRODUCCIÓN MOMENTÁNEAMENTE

Presione el botón de pausa.

Para reanudar la reproducción vuelva a presionar el botón.

#### PARA PASAR RÁPIDAMENTE LA CINTA (ADELANTAR O REGRESAR)

Presione los botones REWIND o F.FWD. Presione el botón de STOP para detener la cinta donde desea escucharla.

#### GRABANDO

USE SOLAMENTE CASETE NORMAL (TYPE I) PARA GRABAR

- 1.- Inserte el casete.



- 2.- Presione el botón de pausa PAUSE ||



- 3.- Presione el botón de grabado RECORD ●



4.- Prepare la fuente de donde va a grabar.

#### Grabando de un disco compacto grabando de la radio

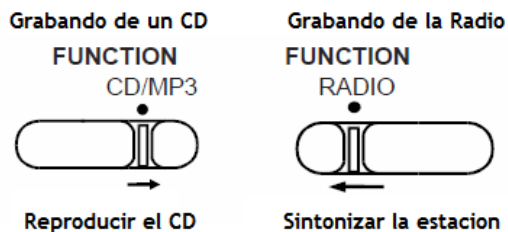

5.- Presione el botón de pausa "PAUSE"



#### PARA DETENER LA GRABACIÓN

Presione el botón STOP/EJECT

#### PARA INTERRUPIR MOMENTÁNEAMENTE LA GRABACIÓN

Presione el botón de pausa "PAUSE"

Para reanudar la grabación, presione nuevamente el botón de pausa "PAUSE"

#### PARA BORRAR UN CASETE

1.- Deslice el selector de función a la posición TAPE.

2.- Inserte el casete del lado donde desea borrar.

3.- Presione el botón de grabado RECORD para comenzar a borrar.

#### MANTENIMIENTO

##### LIMPIANDO LOS DISCOS COMPACTOS

Si los discos se escuchan con saltos, cortes o no se escuchan, el disco necesita una limpieza. Antes de tocar, con un paño suave y seco tome el disco, y para limpiarlo desde el centro hacia fuera suavemente. Después de escuchar un disco guárdelo en su caja.



##### LIMPIEZA DE LAS CABEZAS

Para el mantenimiento óptimo del sonido, limpie: a) Cabeza del reproductor b) Cabeza del borrador, c) Rodillos, d) Cabrestantes. Regularmente (cada 10 horas de uso) Use un cotonete previamente humedecido con liquido especial para limpieza o con alcohol.

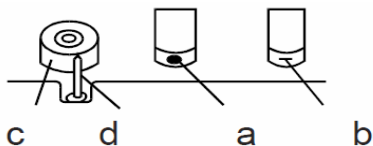

**LIMPIANDO EL LENTE DEL CD:** Si el lente del reproductor de disco compacto tiene polvo, límpielo con un cepillo suave o brocha. Páselo varias veces por el lente para remover el polvo. Las huellas digitales en el lente del reproductor se pueden limpiar con un cotonete humedecido con alcohol.

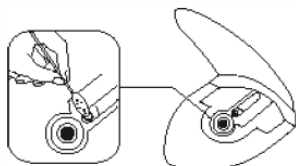

**LIMPIEZA DE LA UNIDAD:** No utilice líquidos o solventes para limpiar la unidad, pueden dañar el acabado del mismo. Limpie solamente con un paño suave.

**NOTA IMPORTANTE** Si observa algún mal funcionamiento en el aparato, o algún problema, desconecte la unidad de la corriente eléctrica y/o retire las baterías. Espere 5 segundos y nuevamente conecte o coloque las baterías.

**PRECAUCIÓN:** Si abre el compartimiento del CD antes de que termine la reproducción se escuchará un ruido. Este se soluciona cerrando el compartimiento.

#### ESPECIFICACIONES

##### SECCIÓN DEL CASETE

Formato de pista	2 pistas estereo
Sistema de grabado	AC bias
Sistema de borrado	borrado magnético 6 postes
Velocidad de la cinta	4,75 cm /sec
Tiempo de F.F.Y REW	170 sec (C-60)
Respuesta de frecuencia	125Hz-8000Hz (cinta normal)

##### SECCIÓN DEL REPRODUCTOR DE DISCO COMPACTO

Canales	2 canales
Cociente S/N	60 dB
Wow y Flutter:	imperceptible
Frecuencia de muestreo	44,1 kHz 8x
Cuantización	1 bit DA converter
Pick Up fuente de luz	semi-conductor láser
Pick Up longitud de onda	790nm

##### SECCIÓN DE LA RADIO

Rango de estaciones	FM 87.5 – 108MHz AM 540 - 1700 kHz
Antenas	AM antena férrea FM antena aérea

##### GENERAL

Poder de salida:	1,8W + 1,8W (RMS)
Consumo	15W
Bocina	3" 8 Ohm
Entrada de audífono	3,5 mm
Especificaciones	CA 120V~ 60Hz CC 12V cc (8 baterías tipo "D") Indicado en la etiqueta adherida al producto

Dimensiones: 252 x 168 x 368 mm

Peso 2,3 K

Las especificaciones pueden cambiar sin previo aviso

Donde colocar el aparato:

Algunos muebles actualmente están recubiertos con diversas lacas o capas sintéticas. Existe la posibilidad de que alguna de ellas reaccione y ocasione que las gomas del aparato se peguen u ocasionen decoloraciones, si sabe que esto pudiera ocurrir coloque su aparato en otro lugar.

**GRACIAS POR COMPRAR NAKAZAKI**